

SY-504 全自動捆紮機

自動化連線作業紙箱專用
FULL AUTO TYING MACHINE
for carton of automatical in-line procession

★ 產品特性

- 本捆紮機操作簡便，無需技術人員操作。
- 本機前段可加裝滾輪輸送機，便於紙箱營紙板之輸送，搬離，省時省力。
- 主機馬達轉軸加裝扭力限制器，操作不當時，導線桿馬達空轉，安全性高。
- 紙箱，紙板捆紮尺寸可任意調整。
- 本機之送料及捆紮裝置設計新穎，榮獲中標局專利字號在 31317 案。
- 本機適用 #50 自動 PE 帶且全機自動操作。



★ 產品規格

型 式	SY-504
動 力	4HP (AC220V/380V 50/60Hz 3Pole)
作 業 能 力	18~20 times/min.
所需空氣壓力	4-6kg/cm ²
機 械 尺 寸	2800 x 2100 x 1980mm
裝 箱 尺 寸	2900 x 1100 x 2200mm x 2 Sets
淨重 / 毛重	1800kgs / 2000kgs
自動 PE 帶	#50



上列尺寸及規格僅供參考、如有變更、恕不另行通知。

★ 捆紮尺寸

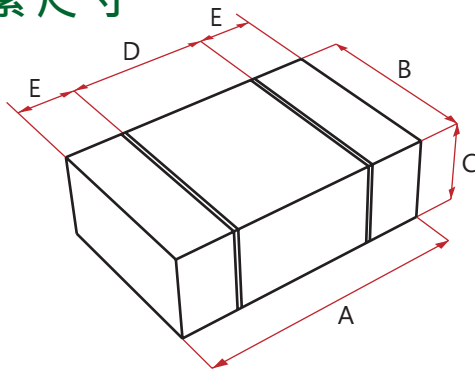

項 目	A	B	C	D	E
最 大	1300	1200	280	1000	150
最 小	380	255	50	290	50

伸原機械有限公司

TW SHENG YUAN MACHINERY CO.,LTD. 台中縣大里市仁化路221巷51號
No.51, Lane 221, Jen Hwa Rd., Tali, Taichung 412, Taiwan R.O.C.
Tel: +886-4-2491-6575 Fax: +886-4-2491-6576

<http://www.sy-tyingmachine.com.tw/>
Email support@sy-tyingmachine.com.tw